

# GÜÇ ORTAĞINIZ

**HKM**

**Red**  
R200

**HKM**

**Grey**  
G280

[shop-hkm.com.tr](http://shop-hkm.com.tr)

**HKM**

# Grey SERİSİ



## TEKNİK ÖZELLİKLER

	G10	G12	G15	G20	G30	G40	G60	G90	G120	G170	G230	G280
Çalışma Ağırlığı (kg)	110	120	155	220	320	400	600	955	1240	1720	2330	2850
Uç Çapı (mm)	40	45	53	60	68	75	85	100	120	135	150	160
Gerekli Güç (kw)	3,2	5,3	6,6	6,6	11,5	15,8	19,3	25,3	28,0	34,4	48,2	62,7
Çalışma Basıncı (bar)	75-95	90-120	90-120	90-120	110-140	120-150	130-160	150-170	150-170	140-160	160-180	165-185
Yağ Debisi (l/dk)	15-30	20-40	25-50	30-45	40-70	50-90	60-100	80-110	90-120	125-150	150-190	180-250
Vuruş Sıklığı (bpm)	900-1400	700-1200	600-1100	550-800	500-900	400-800	400-800	350-750	400-750	400-700	350-650	275-450
Taşıyıcı Ağırlığı (ton)	0,7-3	1,2-3	1,5-5	2-5	3-9	6-12	7-14	12-20	14-22	18-26	25-35	34-55

# Grey SERİSİ

## ÜSTÜN ÖZELLİKLER

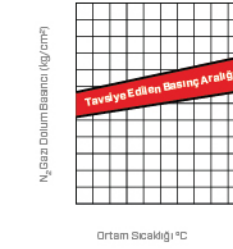

Geniş çalışma basıncı aralığı sayesinde operasyon kolaylığı ve yakıt tasarrufu

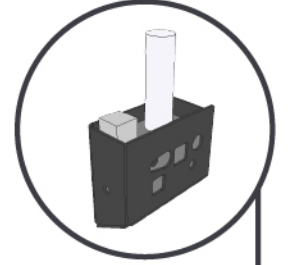

Hidrolik yağ tahrikli otomatik yağlama istasyonu\*

Grey Serisi Kırıcılar ağır işlerinizde, ekskavatörünüze uygun ağırlıkta en ekonomik ve yüksek performanslı kırım gücü sağlar.

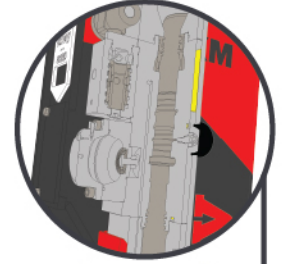

Çalışma şartlarına göre ayarlanabilir vuruş gücü/frekansı

Aşınmalara karşı üstün dayanıklılık sağlayan yekpare kabin tasarımı



Çepeçevre kırıcıyı saran uzun aşınma plakaları ile ses ve titreşimde maksimum sönümlenme

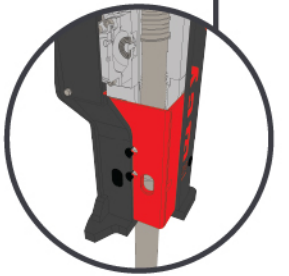

\*Opsiyonel donanım

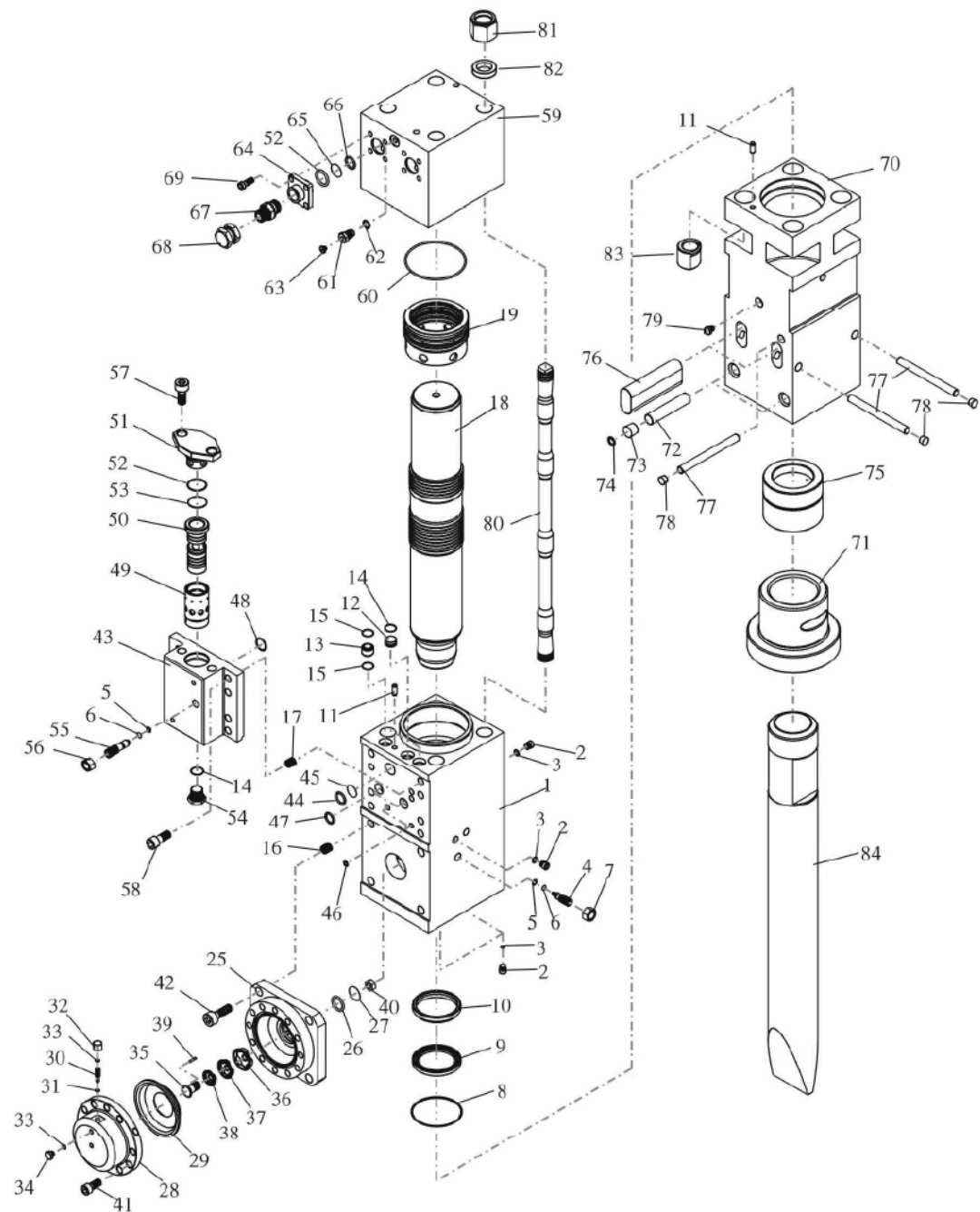
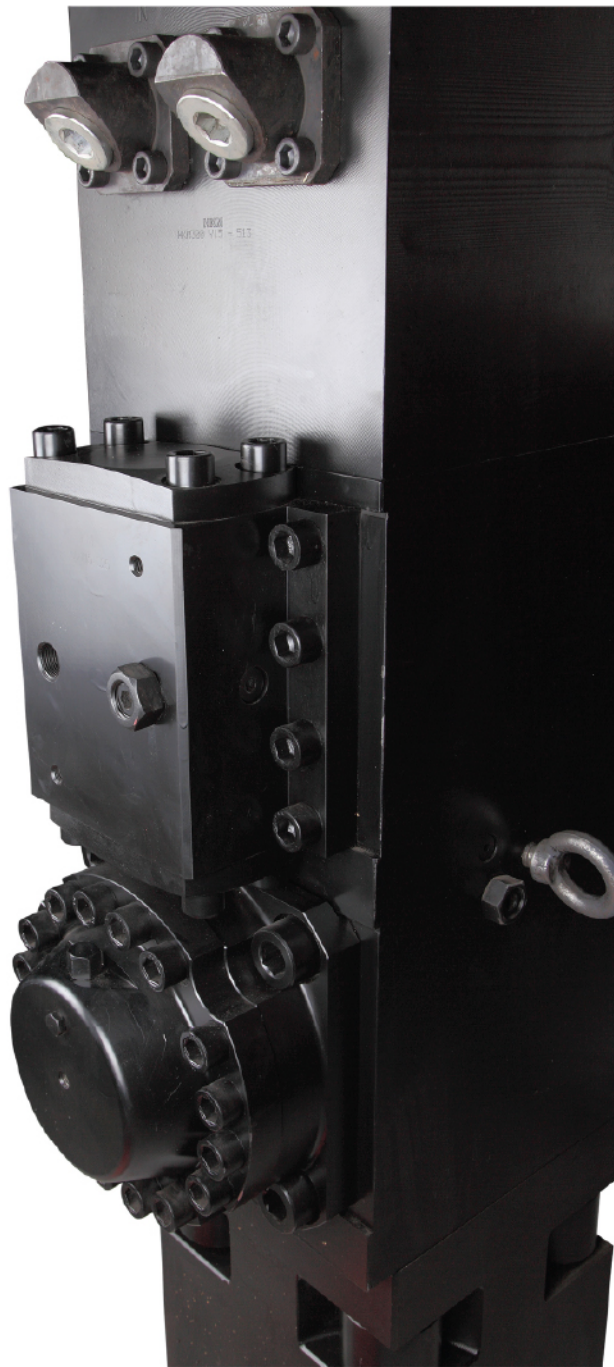

# GreyMini



G10



G12



G15



G20



G30



G40

## TEKNİK ÖZELLİKLER

	G10	G12	G15	G20	G30	G40
Çalışma Ağırlığı (kg)	110	120	155	220	320	400
Uç Çapı (mm)	40	45	53	60	68	75
Gerekli Güç (kw)	3,2	5,3	6,6	6,6	11,5	15,8
Çalışma Basıncı (bar)	75-95	90-120	90-120	90-120	110-140	120-150
Yağ Debisi (l/dk)	15-30	20-40	25-50	30-45	40-70	50-90
Vuruş Sıklığı (bpm)	900-1400	700-1200	600-1100	550-800	500-900	400-800
Taşıyıcı Ağırlığı (ton)	0,7-3	1,2-3	1,5-5	2-5	3-9	6-12

## Şehirde Kolaylık. Yüksek Verimlilik.

HKM Grey Serisi Mini Kırıcılar, asfalt kırma, yıkım ve kanal kazma işlerinde etkili ve kolay kullanım için şehir içi çalışmalara özel olarak tasarlanmıştır.

Hibrit güç ünitesi, geniş bir çalışma yağı basıncı ve debi aralığını mümkün kılarak işinizi kolaylaştırır.

İnce tasarımı sayesinde kanal içine kolay erişim sağlar. Azaltılmış parça sayısına sahip basitleştirilmiş güç ünitesi, sorunsuz çalışma sağlar ve ergonomik detaylar iş sahasında zaman kazandırır.

Grey Serisi Mini Kırıcılar, peyzaj düzenlemesi ve şehir içi yıkım işleri için hızlı ve ekonomik çözümdür.



# GreyOrta



G60



G90



G120



G170

## TEKNİK ÖZELLİKLER

	G60	G90	G120	G170
Çalışma Ağırlığı (kg)	600	955	1240	1720
Uç Çapı (mm)	85	100	120	135
Gerekli Güç (kw)	19,3	25,3	28,0	34,4
Çalışma Basıncı (bar)	130-160	150-170	150-170	140-160
Yağ Debisi (l/dk)	60-100	80-110	90-120	125-150
Vuruş Sıklığı (bpm)	400-800	350-750	400-750	400-700
Taşıyıcı Ağırlığı (ton)	7-14	12-20	14-22	18-26

## Hafif Tasarım. Güçlü Performans.

HKM Grey Serisi Orta Kırıcılar, en temel şartlarda yüksek performans sunmak üzere tasarlanmıştır.

Gaz ve hidrolik çalışma prensiplerinin birleşiminden oluşan güç ünitesi, çalışma yağı basıncını geniş bir aralıkta kullanabilir. Böylece Grey Serisi Orta kırıcılar, farklı ekskavatörlere kolayca uyum sağlar ve ayarlanabilir basınç değerleriyle yakıt tasarrufu sağlar.

Hafif yapısına rağmen, Grey Serisi Orta Kırıcılar yüksek performanslarıyla fark yaratır.

Kırıcıyı çevreleyen uzun aşınma plakaları ile maksimum ses ve titreşim sönümlenmesi sağlanarak yedek parça tüketimi minimize edilir.



# Grey Ağır



G230



G280

TEKNİK ÖZELLİKLER	G230	G280
Çalışma Ağırlığı (kg)	2330	2850
Uç Çapı (mm)	150	160
Gerekli Güç (kw)	48,2	62,7
Çalışma Basıncı (bar)	160-180	165-185
Yağ Debisi (l/dk)	150-190	180-250
Vuruş Sıklığı (bpm)	350-650	275-450
Taşıyıcı Ağırlığı (ton)	25-35	34-55

## Ađır Hizmet. Güçlü Performans.

HKM Grey Serisi Ađır Kırıncılar, büyük ölçekli yıkım ve ocak çalışmalarında yüksek verimlilikte kırım sağlamak üzere geliştirilmiştir.

Gaz-hidrolik hibrit sistem, geniş çalışma basınç aralıkları sağlar ve kırıcının ağır sınıftaki çeşitli ekskavatörlerle uyumlu olmasını mümkün kılar.

Kapalı kabin tasarımı ve kullanılan sönümleme sistemleri titreşimi azaltır, taşıyıcıyı ve kırıcı bileşenlerini koruyarak servis ömrünü uzatır ve kırıcının aksama süresini minimize eder.

Grey Serisi Ađır Kırıncılar, en zorlu işleriniz için mutlak güç, verimlilik ve dayanıklılıđın mükemmel dengesini sunar.



**Merkez**

Dudullu OSB Mahallesi, İmes Sanayi Sitesi C306 Sk. No:2, 34775 Ümraniye/İstanbul

**Üretim**

Dudullu OSB Mahallesi, İmes Sanayi Sitesi E501 Sk. No:21, 34775 Ümraniye/İstanbul

**Muğla Şube**

H. Tefrik Oğuz Caddesi, 2. Blok No:11, 48100 Bayır, Menteşe/Muğla

**Denizli Şube**

Gümüştay Mah, 4003. Sk. No:7, 20030 Merkezefendi/Denizli

+90 216 499 4585

sales@hkm.com.tr

shop-hkm.com.tr

@hkmbreakers in @hkmbreakers

**HKM**