

HKM

KISKAÇLAR

HKM Kıskaçlar, ekskavatörünüzü hassasiyet odaklı ve yüksek verimli bir malzeme taşıma çözüme dönüştürür. EG05'ten EG35'e uzanan model seçenekleriyle **5 - 35 ton** arası taşıyıcılara uyum sağlayarak; yıkım, geri dönüşüm ve malzeme ayıklama gibi zorlu uygulamalarda **üstün kontrol, güçlü kavrama ve yapısal dayanıklılık** sunar.

Geniş çene açıklıkları, yüksek torklu döner sistemleri ve güçlendirilmiş çelik gövdesi sayesinde HKM Kıskaçlar, hem hassas ayırma işlemlerinde hem de ağır yıkım çalışmalarında üstün performans gösterir; makine konumlandırma ihtiyacını azaltır, bakım döngülerini uzatır ve toplam operasyon süresini düşürür.



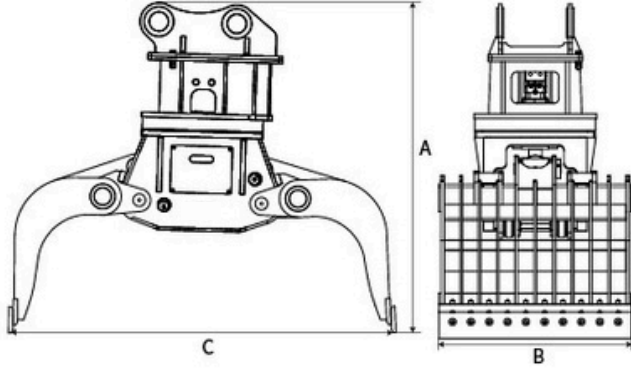

TEKNİK ÖZELLİKLER

	EG05	EG15	EG25	EG35
Taşıyıcı Ağırlığı (ton)	5-9	9-16	18-26	28-35
Çalışma Ağırlığı (kg)	530	1130	1880	2410
Çalışma Basıncı (bar)	200-240	220-260	240-280	240-280
Yağ Debisi (l/dk)	100	150	200-250	200-250
Boy A (mm)	1370	1860	2130	2470
Genişlik B (mm)	620	850	1100	1380
Açılma Mesafesi C (mm)	1400	1800	2200	2300
Dönme Çapı (mm)	360	593	690	690

Öne Çıkan Özellikler

Güçlendirilmiş Gövde Yapısı

Yüksek dayanımlı çelikten üretilmiş gövde, burulma gerilimi, darbe ve aşındırıcı koşullara karşı maksimum direnç sunar.

Yüksek Torklu Dönüş Sistemi

360° hidrolik döner yapı sayesinde ağır yükler altında dahi etkili konumlama ve güçlü döndürme kabiliyeti sağlar.

Çift Taraflı, Aşınmaya Dayanıklı Kesici Kenarlar

Çıvatalı yapıları sayesinde sahada hızlı değiştirilebilir; çift taraflı kullanım ile daha uzun servis ömrü sunar.

Verimli Tek Silindir Mekanizması

Büyük çaplı tek silindir ile senkronize çene hareketi sağlanır; daha az yağ tüketimi ve daha hızlı çevrim süresiyle yakıt ekonomisine katkı sağlar.

Sıfır Kenar Boşluklu İnce Profil

Optimize edilmiş kabuk geometrisi sayesinde konteyner içleri, duvar kenarları ve dar alanlarda etkili çalışmayı mümkün kılar.

HKM



Kullanım Alanları

Yıkım Uygulamaları

Betonarme, duvar ve yapı elemanlarının birincil yıkımı ve sahada ayrıştırılması için uygundur.

Geri Dönüşüm ve Atık Yönetimi

Şantiyelerde beton, hurda metal, ağaç, plastik ve benzeri malzemelerin ayrıştırılması, yüklenmesi ve transferinde etkilidir.

Hafif Yapıların Sökümü

Ağaç yapılar, çitler, prefabrik paneller gibi hafif konstrüksiyonların güvenli ve hızlı şekilde sökülmesini sağlar.

Peyzaj ve Bitki Temizliği

Ağaç kökleri, kütükler, dallar ve yeşil atıkların toplanması, temizlenmesi ve taşınmasında kullanılır.

Malzeme Taşıma ve Şantiye Temizliği

Palet, taş, fayans, karışık moloz gibi farklı türde yüklerin ayrıştırılması ve taşınması için çok yönlü çözümler sunar.

Avantajlar

Optimize Edilmiş Çevrim Verimliliği

Geniş çaplı tek silindirli yapı sayesinde senkronize çene hareketi hızlı ve güçlü şekilde gerçekleşir; boşta çalışma süresi azalırken operasyon hızı artar.

Geniş Çene Erişimi

Sıfır boşluklu kabuk profilleri ile konteyner kenarları ve dar alanlarda bile büyük, hacimli veya düzensiz malzemeler güvenle kavranabilir.

Ağır Hizmette Uygun Çelik Gövde

Civatalı, değiştirilebilir kesici kenarlara sahip güçlendirilmiş kabuk yapısı; yıkım, geri dönüşüm ve yükleme-boşaltma gibi zorlu uygulamalarda maksimum dayanıklılık sağlar.

Minimum Bakım Süresi

Gresleme noktalarına yer seviyesinden erişim ve çıkarılabilir servis panelleri sayesinde günlük bakım işlemleri kolaylaşır, duruş süresi azalır.

360° Dönme Mekanizması

Tam hidrolik döner tabla sayesinde kısıkaç, makineyi yeniden konumlandırmaya gerek kalmadan her açıdan malzemeye hassas şekilde erişebilir.

Opsiyonel Kısıkaç Tipleri

HKM Kısıkaçlar, farklı saha koşullarına ve malzeme türlerine uyum sağlamak üzere değiştirilebilir kısıkaç (shell) seçenekleri sunar. Her biri belirli uygulamalar için optimize edilmiştir:

- **İskelet Tipi Kısıkaç**

Birincil ve ikincil yıkım işleri için idealdir. Açık nervürlü yapısı sayesinde ince molozlar dışarı süzülür, ağırlık azalır ve operatör görüşü artar. Sınıflandırma ve sahada ayıklama işleri için en agresif çözümdür.

- **Delikli Kısıkaç**

Hafif yoğunluklu malzemelerin (yalıtım, plastik, karışık atık) hassas sınıflandırması için uygundur. Hem görüş kabiliyeti hem de hassas kavrama sağlar.

Tüm kısıkaç tipleri, yüksek dayanımlı ve aşınmaya karşı dirençli çelikten üretilmiştir ve sahada kolayca değiştirilebilir. İhtiyaca göre çene tipi değiştirilerek aynı ataşmanı farklı projelerde maksimum verimle kullanabilirsiniz.

HKM

GÜÇ ORTAĞINIZ

Adres

Dudullu OSB Mahallesi, İmes Sanayi Sitesi C306 Sk. No:2, 34775 Ümraniye, İstanbul/Türkiye

+90 216 499 4585

satis@hkm.com.tr

@hkmbreakers in @hkmbreakers

www.shop-hkm.com.tr

HKM